

BEDANTRICI ORIZZONTALI IDRAULICHE  
MORTAISEUSES À BEDANE HORIZONTALES HYDRAULIQUES  
HORIZONTAL HYDRAULIC CHISEL MORTISERS  
HORIZONTAL-STEMMASCHINEN HYDRAULISCH GESTEUERT  
ESCOPLEADORAS DE BEDANO HORIZONTALES HYDRAULICAS



**BD/NVZ · BD1 · BD1P**



# BD/NV-Z

BEDANATRICE ORIZZONTALE CON PROGRAMMATORE ELETTRONICO (3 assi controllati)  
MORTAISEUSE À BEDANE HORIZONTALE AVEC PROGRAMMATEUR ELECTRONIQUE (3 axes contrôlés)  
HORIZONTAL HYDRAULIC CHISEL MORTISER WITH ELECTRONIC PROGRAMMER (3 controlled axis)  
HORIZONTAL-HYDRAULISCHE STEMMASCHINE MIT ELEKTRONISCHER PROGRAMMIEREINHEIT (3-gesteuerte Achsen)  
ESCOPLEADORA DE BEDANO HORIZONTAL CON PROGAMADOR ELECTRONICO (3 ejes controladas)

## EQUIPAGGIAMENTO STANDARD

- Basamento in acciaio elettro-saldato
- Testa operatrice fissa, in fusione di ghisa
- 4 Pressori idraulici per bloccaggio pezzo
- Tavola porta-pezzi in ghisa
- Movimento longitudinale della tavola con vite a ricircolo di sfere azionata da servomotore c.c.
- Movimento trasversale idraulico della tavola portapezzi
- Movimento verticale della testa porta-bedano controllato da motoriduttore in c.c.
- Programmatore elettronico con porta USB per la gestione totale dei 3 assi: lunghezza, profondità, altezza e posizionamento della cava. Possibilità di memorizzare fino a 99 programmi.

L'estrema semplicità nella programmazione rende l'utilizzo agevole e immediato

- Dispositivo paraschegge con soffiatori pneumatici
- Prolunghe laterali in alluminio (1240 mm sia a sinistra che a destra) con 10 battute meccaniche + 2 battute sulla tavola porta-pezzo
- Pistola ad aria compressa per pulizia macchina
- Regolo speciale per calcolo lunghezza cava
- Macchina conforme alle normative di sicurezza CE

## EQUIPEMENT STANDARD

- Bâti en acier électro-soudé
- Tête d'usinage fixe, en fonte
- 4 presseurs hydrauliques pour le blocage de la pièce
- Table porte-pièces en fonte
- Déplacement longitudinal de la table par vis à récirculation de billes actionnée par servomoteur à courant continu
- Mouvement vertical de la tête porte-bédane contrôlé par motoréducteur en c.c.
- Déplacement transversal hydraulique de la table porte-pièces
- Programmeur électronique avec porte USB pour la gestion totale des 3 axes: longueur, profondeur, hauteur et positionnement des mortaises. Possibilité de mémoriser jusqu'à 99 programmes de travail d'un façon simple et extrêmement rapide
- Dispositif para-éclats avec souffleurs pneumatiques
- Rallonges latérales en aluminium (1240 mm soit à gauche soit à droite) avec 10 butées mécaniques et 2 butées sur la table porte-pièces
- Pistolet à air comprimé pour nettoyage de la machine
- Règle spéciale pour calcul longueur de la mortaise
- Machine conforme aux normes CE



DATI TECNICI / DONNÉES TECHNIQUES / TECHNICAL DATA / TECHNISCHE DATEN / DATOS TECNICOS

		<b>BDNV/Z</b>	<b>BD1</b>	<b>BD1P</b>
Profondità max. della cava / Profondeur max. de la mortaise Max. slot depth / Max. Schlitztiefe / Profundidad max. de la ranura	mm	<b>110</b>	<b>110</b>	<b>110</b>
Lunghezza max/min della cava / Longueur max/min de la mortaise Max/min slot length / Max/min Schlitzlänge / Max y min. longitud de la ranura	mm	<b>100/25</b>	<b>100/25</b>	<b>100/25</b>
Larghezza min della cava / Largeur min. de la mortaise Min. slot width / Min. Schlitzbreite / Anchura min. de la ranura	mm	<b>6</b>	<b>6</b>	<b>6</b>
Lunghezza max. del bedano / Longueur max. du bédane Max. chisel length / Max. Werkzeuglänge / Longitud max. del bedano	mm	<b>210</b>	<b>210</b>	<b>210</b>
Spessore max. del bedano (singolo) / Epaisseur max. du bédane (simple) Max. chisel thickness (single) / Max. Werkzeugstärke (einzeln) / Espesor max. del bedano	mm	<b>20</b>	<b>20</b>	<b>20</b>
Altezza max. del pezzo da lavorare / Hauteur max. de la pièce à travailler Max. workpiece height / Max. Werkstückhöhe / Altura max. de la pieza a trabajar	mm	<b>145</b>	<b>145</b>	<b>145</b>
Larghezza max. del pezzo da lavorare / Largeur max. de la pièce à travailler Max. workpiece width / Max. Werkstückbreite / Longitud max. de la pieza a trabajar	mm	<b>140 (210*)</b>	<b>140</b>	<b>140</b>
Corsa verticale di regolazione della testa / Course verticale de réglage de la tête Working head adjustment vertical stroke / Vertikalhub Fräskopffregulierung / Recorrido vertical de la cabeza	mm	<b>90</b>	<b>90</b>	<b>90</b>
Corsa trasversale della tavola / Course transversale de la table Table transversal stroke / Querhub Arbeitstisch / Recorrido transversal de la mesa	mm	<b>120</b>	<b>120</b>	<b>120</b>
Corsa longitudinale della tavola / Course longitudinale de la table Table longitudinal stroke / Längshub Arbeitstisch / Recorrido longitudinal de la mesa	mm	<b>400</b>	-	<b>400</b>
Dimensioni piano di lavoro / Dimensions de la table de travail Working table sizes / Arbeitstischabmessungen / Dimensiones mesa de trabajo	mm	<b>240x950</b>	<b>240x950</b>	<b>240x950</b>
Pressione di esercizio impianto oleodinamico / Pression de service installation hydraulique Hydraulic system operating pressure / Betriebsdruck ölhydraulische Anlage / Prension del ejercicio oleodinamico	bar	<b>70</b>	<b>70</b>	<b>70</b>
Velocità di avanzamento trasversale della tavola / Vitesse d'avance transversal de la table / Table transversal feed speed / Quer-des Vorschubgeschwindigkeit Arbeitstisches / Velocidad de avance transversal de la mesa	m/min	<b>0÷2,75</b>	<b>0÷2,75</b>	<b>0÷2,75</b>
Velocità di traslazione longitudinale della tavola / Vitesse de translation longitudinale de la table Work table longitudinal traversing speed / Geschwindigkeit Längsverfahrung Arbeitstisch Velocidad de desplazamiento longitudinal de la mesa	m/min	<b>10</b>	-	<b>3,65</b>
Velocità corsa verticale del bedano / Vitesse course verticale du bedane / Speed of chisel vertical stroke / Geschwindigkeit des Lochbeitel-Vertikalhub / Velocidad de desplazamiento longitudinal de la mesa	m/min	<b>0,3</b>	-	-
Consumo aria compressa / Consommation d'air comprimé Compressed air consumption / Druckluftverbrauch / Consumo de aire comprimido	l/min	<b>450</b>	<b>450</b>	<b>450</b>
Diametro bocche di aspirazione / Diamètre des buses d'aspiration Diameter of sawdust hoods / Durchmesser der Absaugöffnungen / Diametro de la boca de aspiracion	mm	<b>60/80</b>	<b>60/80</b>	<b>60/80</b>
Portata richiesta impianto aspirazione (*) / Débit demande installation d'aspiration (*) / Required rate for suction system (*) / Erforderliche Leistung Absauganlage (*) / Capacidad de instalacion de la aspiracion (*)	m³/h	<b>565</b>	<b>565</b>	<b>565</b>
Potenza motore testa / Puissance moteur de la tête Working head motor power / Leistung Fräskopfmotor / Potencia del motor de la cabeza	HP Kw	<b>4 2,9</b>	<b>3 2,2</b>	<b>3 2,2</b>
Potenza motore centralina oleodinamica / Puissance moteur hydraulique / Hydraulic control unit motor power / Motorleistung ölhydraulische Steuerung / Potencia motor de la central oleodinamica	HP Kw	<b>0,75 1</b>	<b>0,75 1</b>	<b>0,75 1</b>
Potenza installata / Puissance installée Installed power / Installierte Leistung / Potencia instalada	Kw	<b>5,10</b>	<b>2,95</b>	<b>2,95</b>
Capacità programmi di lavoro / Capacité des programmes de travail Operating programs / Anzahl Arbeitsprogramme / Capacidad de los programas de trabajo	nr.	<b>99</b>	-	-
Risoluzione / Résolution / Resolution / Auflösung / Resolucion	mm	<b>0,2</b>	<b>0,2</b>	<b>0,2</b>
Peso netto / Poids net / Net weight / Netto Gewicht / Peso neto	Kg	<b>660</b>	<b>500</b>	<b>600</b>
Dimensioni d'ingombro / Dimensions d'encombrement Overall dimensions / Außenabmessungen / Dimensiones	mm	vedi schema voir schéma see diagram siehe Diagramm mira gráfico	<b>4150 x 1400 x 1350</b>	

\* A richiesta - Sur demande - Option - Auf Anfrage - Opcional



## STANDARD EQUIPMENT

- Electro-welded steel frame
- Fixed working head in cast iron
- 4 hydraulic cylinders for workpiece clamping
- Work table in cast iron
- Longitudinal movement of work table with precision recirculating balls driven by d.c. servomotor
- Hydraulic transversal movement of work table
- Vertical movement of the chisel head controlled by d.c. gearmotor
- Electronic programmer with USB door for controlling the 3 axes: length, depth, height and slot positioning. The electronic control, extremely easy to use, can store up to 99 work programs
- Splinters guard with pneumatic blowers
- Aluminium table extensions (1240 mm both left and right) with 10 mechanical stops and 2 additional stops on work table
- Compressed-air gun for machine cleaning
- Special calculating rule to determine the slot length
- Machine according to CE safety regulations

## STANDARD AUSRÜSTUNG

- Maschinenständer aus elektrogeschweißtem Stahl
- Fester Arbeitskopf aus Gußeisen
- 4 Hydraulikzylinder zur Werkstückblockierung
- Arbeitstisch aus Gußeisen
- Längsbewegung des Arbeitstisches durch Kugelumlaufschraube betaetigt mit Hilfsmotor.
- Hydraulische Bewegung des Arbeitstisches in Querrichtung.
- Durch Gleichstrom-Getriebemotor gesteuerte vertikale Bewegung des Lochbeitelhaltekopfs.
- Elektronische Programmierereinheit mit USB Tür zur kompletten Verwaltung der 3 Achsen: Länge, Tiefe, Höhe und Positionierung der Schlitze. Speichermöglichkeit bis 99 Programme. Die sehr einfache Programmierung erlaubt eine leichte und sofortige Verwendung
- Splitterschützer mit pneumatischen Gebläsen
- Seitliche Aluminiumverlängerungen (je 1240 mm rechts und links) mit 10 mechanischen Anschlägen + 2 Anschlägen auf dem Arbeitstisch
- Druckluftpistole zur Maschinenreinigung
- Spezialrechnenschieber
- Maschine entspricht den CE-Sicherheitsnormen

## EQUIPAMIENTO ESTANDARD

- Chasis en acero electro-soldado
- Cabeza operadora fija en fundicion
- 4 prensos hidráulicos para el bloqueo de la pieza
- Mesa en fundicion porta-piezas
- Movimiento longitudinal de la mesa con tornillo de recirculacion de bolas controlada por Brushless
- Movimiento transversal hidráulico de la mesa porta-piezas
- Movimiento vertical de la cabeza porta-bedano controlada por motor en c.c.
- Programador electrónico con puerto USB para la gestion total de los 3 ejes: longitud, profundidad, altura y posicionamiento de la ranura. Posibilidad de memorizar hasta 99 programas. La extrema simplicidad de la programación permite su utilización de inmediato
- Dispositivo de protección con sopleadores neumáticos
- Prolongas laterales en aluminio (1240 mm tanto a la izquierda como a la derecha) con 10 topes mecánicos + 2 topes sobre la mesa porta-pieza
- Pistola de aire comprimido para limpiar la maquina
- Regla especial para el calculo de la longitud de la ranura
- Maquina conforme a la normativa de seguridad CE

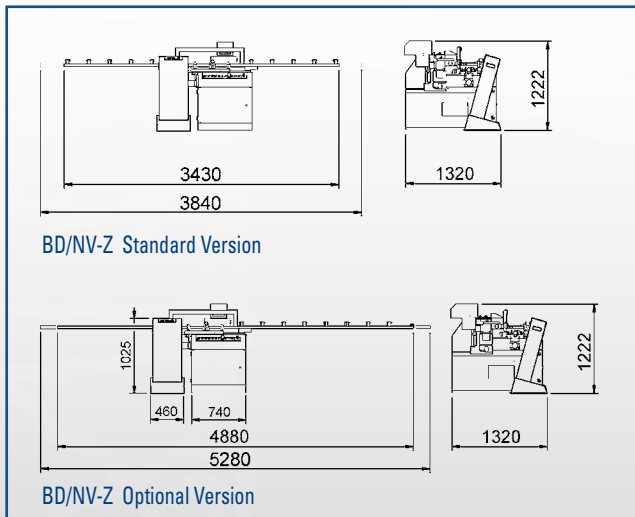

- Alcuni esempi di cave realizzabili
- Quelques exemples de mortaises réalisables
- Some examples of slots that can be performed
- Einige Beispiele von ausführbaren Schlitzen
- Algunos ejemplos de ranuras que se pueden realizar

- Battuta meccanica standard
- Butée mécanique standard
- Standard mechanical stop
- Standard Mechanischer Anschlag
- Tope mecánico, estandard

- Battuta pneumatica, opzionale
- Butée pneumatique, option
- Optional pneumatic stop
- Pneumatischer Anschlag, auf Anfrage
- Tope neumático, opcional



# BD1 • BD1 P

BEDANTRICI ORIZZONTALI IDRAULICHE  
MORTAISEUSES À BEDANE HORIZONTALES HYDRAULIQUES  
HORIZONTAL HYDRAULIC CHISEL MORTISERS  
HORIZONTAL-STEMMASCHINEN HYDRAULISCH GESTEUERT  
ESCOPLEADORAS DE BEDANO HORIZONTALES HYDRAULICAS

- Basamento in acciaio elettro-saldato.
- Testa operatrice fissa, in fusione di ghisa.
- Pressori orizzontali e verticali idraulici per bloccaggio pezzo.
- Tavola porta-pezzi in ghisa con 2 riferimenti di partenza.
- Movimentazione tavola porta-pezzi su **BD1**: a comando idraulico solo in senso trasversale a velocità regolabile; regolazione della profondità della cava con fine corsa elettrici.
- Movimentazione tavola porta-pezzi su **BD1P**: a comando idraulico sia in senso trasversale che longitudinale a velocità regolabile; regolazione della profondità della cava con fine corsa elettrici; programmazione della lunghezza e posizionamento della cava con sensori magnetici.
- Dispositivo paraschegge con soffiatori pneumatici.
- Regolazione manuale dell'altezza di lavoro dell'utensile.
- Prolunghe laterali in alluminio (1600 mm sia a sinistra che a destra) con 3 arresti meccanici.
- Pistola ad aria compressa per pulizia macchina.
- Regolo speciale per calcolo lunghezza cava.

- Bâti en acier électro-soudé.
- Tête d'usinage fixe, en fonte.
- Presseurs hydrauliques horizontaux et verticaux pour le blocage de la pièce.
- Table porte-pièces en fonte avec 2 références de départ.
- Déplacement de la table porte-pièces sur **BD1**: à commande hydraulique uniquement dans le sens transversal à vitesse réglable; réglage de la profondeur de la mortaise avec fins de course électriques.
- Déplacement de la table porte-pièces sur **BD1P**: à commande hydraulique aussi bien dans le sens transversal que longitudinal à vitesse réglable; réglage de la profondeur de la mortaise avec fins de course électriques; programmation de la longueur et positionnement de la mortaise à l'aide de capteurs magnétiques.
- Dispositif para-éclats avec souffleurs pneumatiques.
- Réglage manuel de la hauteur de travail de l'outil.
- Rallonges latérales en aluminium (1600 mm soit à gauche soit à droite) avec 3 butées mécaniques.
- Pistolet à air comprimé pour nettoyage de la machine.
- Règle spéciale pour calcul de la mortaise.

- Electro-welded steel frame.
- Fixed working head in cast iron.
- Horizontal and vertical hydraulic cylinders for workpiece clamping.
- Work table in cast iron with 2 starting points.
- Work table movement on **BD1**: hydraulic control only in transverse direction with adjustable speed; slot depth adjustment with electric limit switches.
- Work table movement on **BD1P**: hydraulic control in both transverse and longitudinal direction with adjustable speed; slot depth adjustment with electric limit switches; programming of slot length and positioning with magnetic sensors.
- Splinters guard with pneumatic blowers.
- Manual tool working-height adjustment.
- Aluminium table extensions (1600 mm both left and right) with 3 mechanical stops.
- Compressed-air gun for machine cleaning.
- Special calculating rule to determine the slot length.

- Maschinenständer aus elektrogeschweißtem Stahl.
- Fester Arbeitskopf aus Gußeisen.
- Hydraulikzylinder zur waagerechten und senkrechten Werkstückblockierung.
- Arbeitstisch aus Gußeisen mit 2 Startmarkierungen.
- Bewegung des Arbeitstisches auf **BD1**: hydraulisch nur in Querrichtung, mit regulierbarer Geschwindigkeit; Regulierung der Schlitttiefe durch elektrische Endschalter.
- Bewegung des Arbeitstisches auf **BD1P**: hydraulisch, in Quer- und Längsrichtung, mit regulierbarer Geschwindigkeit; Regulierung der Schlitttiefe durch elektrische Endschalter; Programmierung der Schlittlänge und-Position durch Magnetsensoren.
- Splitterschützer mit pneumatischem Gebläse.
- Manuelle Verstellung der Arbeitshöhe des Werkzeugs.
- Seitliche Aluminiumverlängerungen (je 1600 mm links und rechts) mit 3 Anschlägen.
- Druckluftpistole zur Maschinenreinigung.
- Spezialrechnenschieber.

- Chasis en acero elctrosoldado.
- Cabeza fija en fundición.
- Prensaes horizontales y verticales hidráulicos para bloquear la pieza.
- Mesa porta-pieza en fundición con 2 topes de salida.
- Desplazamiento mesa portapieza para **BD1**: a mando hidráulico solo en sentido transversal a velocidad regulable; regulación de la profundidad de la cantera con fin-recorrido eléctrico.
- Desplazamiento mesa portapieza para **BD1P**: a mando hidráulico sea en sentido transversal que longitudinal a velocidad regulable; regulación de la profundidad de la cantera con fin-recorrido eléctrico; programación de largo y posición de la cantera con sensores magnéticos.
- Dispositivo para astillas con sopleadores neumaticos
- Regulación manual de la altura de trabajo de la herramienta.
- Prolongas laterales en alluminio (1600 mm sea derecha que izquierda) con 3 topes mecanicos
- Pistola de aire comprimido por limpiadura maquina.
- Regulo especial por calculo oscilacion de la cabeza.



## OPZIONALI

- Battute meccaniche supplementari (max. 2)
- Battute pneumatiche (al posto delle battute meccaniche): 10 battute montate sulle prolunghe in alluminio gestite automaticamente dal programmatore e 2 battute sulla tavola porta-pezzo, sempre sotto controllo elettronico, ma comandate dall'operatore
- Battute pneumatiche supplementari (max. 2)
- Larghezza max. del pezzo da lavorare superiore a 170 mm
- Versione opzionale con tutte le battute sul lato destro (vedi foto sotto). Consente l'intera lavorazione in una sola direzione con instestatura del pezzo su una sola estremità. Questa esecuzione comporta anche l'aggiunta di un ulteriore pressore pneumatico sia frontale che verticale.

## SUR DEMANDE

- Butées mécaniques supplémentaires (max. 2)
- Butées pneumatiques (à la place des butées mécaniques): 10 butées montées sur les rallonges latérales en aluminium contrôlées automatiquement par l'ordinateur électronique et 2 butées sur la table porte-pièces sous gestion du même ordinateur, mais commandées par l'opérateur
- Butées pneumatiques supplémentaires (max. 2)
- Largeur maximum de la pièce à travailler supérieure 170 mm
- Version en option avec toutes les butées du côté droit (voir photo ci-dessous). Permet l'usinage de la pièce entière en une seule direction avec défonçage de la pièce sur une seule extrémité. Cette exécution comporte aussi l'ajout d'un vérin de pressage pneumatique supplémentaire frontal et vertical.

## OPTIONAL

- Extra mechanical frame stops (max. 2)
- Pneumatic stops (instead of mechanical stops): 10 stops fitted to the aluminium table extensions controlled by the electronic control and 2 stops on work table under electronic control but activated by the operator
- Extra pneumatic frame stops (max. 2)
- Max width of workpiece above 170 mm
- Optional version with all frame stops on right side (see below picture). Permits completing the machining operation in just one direction with piece butting on one end only. This version also includes an additional front and vertical pneumatic hold-down cylinder.

## AUF ANFRAGE

- Zusätzliche mechanische Anschläge (max. 2)
- Pneumatische Anschläge (statt mechanische Anschläge): 10 Anschläge auf den seitlichen Alu-Verlängerungen automatisch betätigt von der elektronischer Steuerung und 2 elektronisch gesteuerte Anschläge auf dem Arbeitstisch, die aber vom Arbeiter betätigt werden
- Zusätzliche pneumatische Anschläge (max. 2)
- Max. Breite des Werkstücks über 170 mm
- Sonderausführung mit allen Anschlägen auf der rechten Seite (siehe u.g. Abbildung). Erlaubt die komplette Bearbeitung in einer einzigen Richtung, mit Stumpfstoßen des Werkstücks an einem einzigen Ende. Bei dieser Ausführung wird unbedingt ein zusätzlicher Front- und senkrechter Druckzylinder installiert.

## OPCIONALES

- Topes mecanicos suplementarios (max.2)
- Topes neumaticos(en la zona de los topes mecanicos): 10 topes montados sobre la prolonga en aluminio manejadas automaticamente por el programador y 2 topes sobre la mesa porta pieza, siempre bajo control electronico, pero controladas por el operador
- Topes neumaticos suplementarios (max.2)
- Longitud max. de la pieza de trabajo superior en 170 mm
- Version opcional con todos los topes en el lado derecho (mira foto abajo). Permite una entera elaboracion en una sola direccion con el restestado de la pieza en un solo extremo. Esta ejecucion supone tambien la agregacion de un ulterior prensor neumatico tanto frontal como vertical.

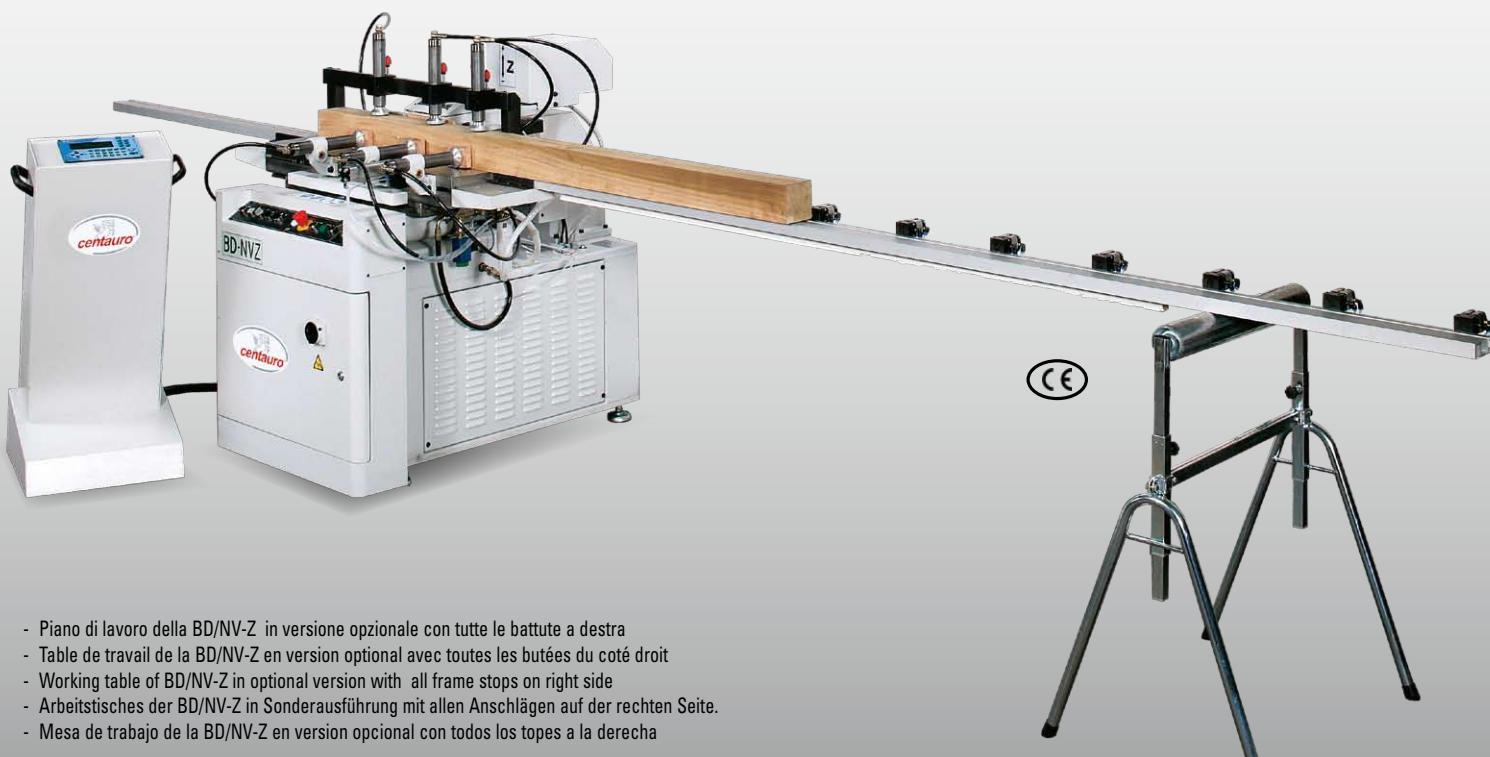

- Piano di lavoro della BD/NV-Z in versione opzionale con tutte le battute a destra
- Table de travail de la BD/NV-Z en version optional avec toutes les butées du côté droit
- Working table of BD/NV-Z in optional version with all frame stops on right side
- Arbeitstisches der BD/NV-Z in Sonderausführung mit allen Anschlägen auf der rechten Seite.
- Mesa de trabajo de la BD/NV-Z en version opcional con todos los topes a la derecha

